

УКАЗАНИЯ ПО БЕЗОПАСНОСТИ

При несоблюдении указаний по безопасности может возникнуть угроза жизни, риск ожога и пожара!

- Установка, монтаж и электрическое подключение может проводиться только квалифицированными электротехниками!
- Устройство не подлежит изменению или модификациям.
- При возникновении неисправности немедленно выключите изделие при помощи внешнего выключателя!
- Использовать изделие повторно только после ремонта и проверки, которую может выполнять квалифицированный аттестованный специалист.
- Изделие не предназначено для использования детьми.
- Установка осуществляется при выключенной электрической сети!
- Изделие может использоваться в помещениях с окружающей температурой +1 ~ +50°C.

МОНТАЖ

Перед монтажом полностью прочитайте инструкцию!

База для подвешенного светильника предназначена для монтажа в поверхность потолка из гипсокартона. Монтируйте устройство, как показано на рисунке с обратной стороны.

Произведено в Китае.

Изготовитель «Zhongshan Guzhen Laiso Lighting Factory»
 под контролем компании LED TECHNOLOGY

Импортер ООО «ЛАЙТ ГРУП», Тел.: +7 (495) 710-73-53, 1799007@mail.ru

1 Вырежьте отверстие \varnothing 76 мм.

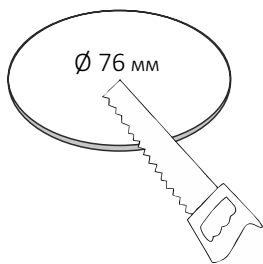

2 Отрегулируйте высоту монтажных ушек.

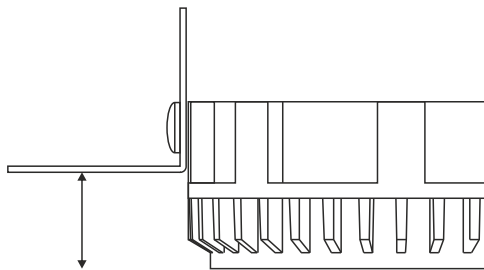

3 Установите монтажное основание в отверстие и закрепите саморезами.

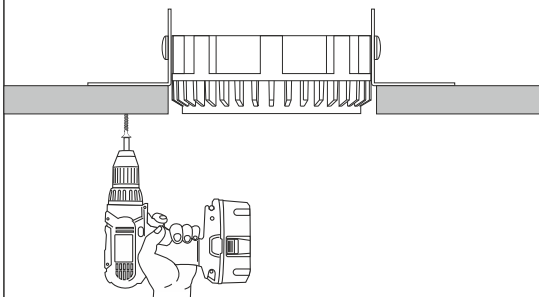

4 Зашпаклюйте и покрасьте поверхность.

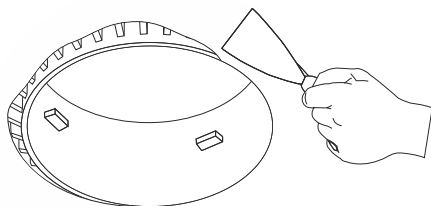

5 Подключите драйвер тока к сети 220 В [1] и уберите в отверстие на потолке [2].

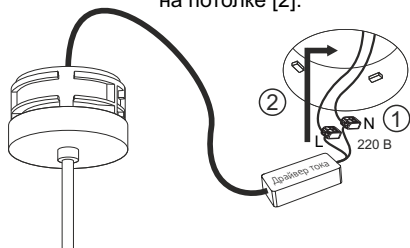

Установка светильника осуществляется при выключенной электрической сети.

6 Установите базу в монтажное основание [1] и зафиксируйте, повернув по часовой стрелке [2].

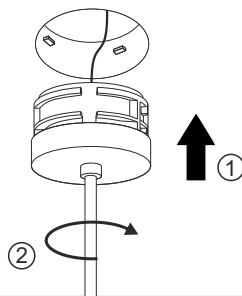

7 Выберите желаемое положение базы.

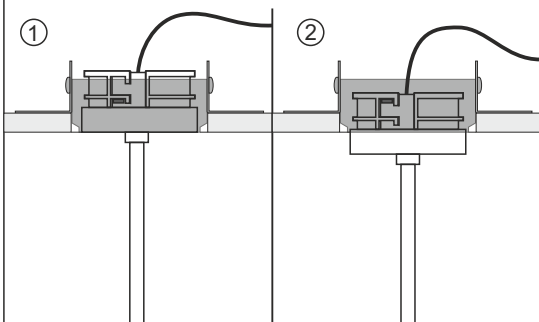

8 Установка завершена, устройство готово к эксплуатации.

